

Benutzerhandbuch



STARDOME® - LE251 / LE251N 22x Speed Dome Kamera

und



STARDOME® - Keyboard

Inhaltsverzeichnis

1. Funktionen.....	2
2. Spezifikationen.....	3
3. Struktur Beschreibung.....	6
4. Kamera Einstellungen.....	7
5. Installation.....	10
6. System Aufbau.....	11
7. Konfiguration.....	13
8. Fehlerbehebung.....	15
9. Lieferumfang.....	16

Der Autor kann nicht verantwortlich oder haftbar gemacht werden für eventuelle Fehler in dieser Anleitung. Er ist auch nicht verpflichtet diese Anleitung zu aktualisieren.

1. Funktionen

- Schnell Antwort von der 22x auto-fokus zoom Linse und dem 16x Electronic Zoom.
- Tag & Nacht (IR Cut Filter Wechsel Mechanismus).
- Automatische und manuelle Iris Kontrolle.
- Erweiterte DSP Kamera, inklusive Auto Weiss Abgleich, Hintergrundbeleuchtungs Kompensation und Auto Iris Kontrolle.
- 360° durchgehende Rotation.
- 128 einspeicherbare Postionen (Preset Points).
- Automatisches Schwenken zu den voreingestellten Positionen.
- Schwenk Geschwindigkeit bis zu 300°/Sec und Neig Geschwindigkeit bis zu 200°/Sec.
- 180° horizontale Rotation.
- 6 Alarm Eingänge und ein Relais Ausgang.
- Zwei Typen von Alarm raus Signalen werden unterstützt: NO and NC.
- Fernzugriff via RS-485.
- Bis zu 127 Speed Dome Kameras einsetzbar.
- Unterstützt PELCO Protokoll (D und P).
- PC Software ist einsetzbar.
- DC 12V Strom Zufuhr (AC100 ~ 240V, 50Hz or 60Hz).
- Passend für verschiedene Installationen; kann Außen installiert werden (mit dem Außen Dome Gehäuse), direkte Befestigung an der Decke oder an der eingelassen in der Decke, dass nur noch die Kuppel rausschaut.
- Das Modell STARDOME® - LE251N hat zusätzlich ein vor Vandalismus geschütztes, beheiztes und wetterfestes Gehäuse.

2. Spezifikationen

Manuelle Bedienung: Horizontal Rotations Geschwindigkeit	1°~ 150° Per Sec.
Vertikale Rotations Geschwindigkeit	1°~ 100° Per Sec.
Manueller Aufruf von voreingestellten Positionen: Horizontal Rotations Geschwindigkeit	1°~ 300° Per Sec.
Vertikale Rotations Geschwindigkeit	1°~ 200° Per Sec.
Voreingestellte Positionen Residenzzeit	0 ~ 128 Sec.
Horizontal rotation of 180° single bond	300° Per Sec.
Horizontal Rotational Angle	360° Rotation
Vertical Rotational Angle	0°~ 90°
Einstellgenauigkeit: Horizontal/ Vertical	± 0.25°
Anzahl der einstellbaren Positionen	128
Gruppen Anzahl	6 Gruppen
ID Nummern	1 ~ 127

Kamera:

Sensor Type	1/4" CCD Image Sensor
Scanning System	2 : 1 Interlace
Totale Pixels	<u>HR, HR-EX (ICR)</u> 811(H) X 508(V); 410k (NTSC) 795(H) X 596(V); 470k (PAL) <u>NR (ICR)</u> 537(H) X 505(V); 270k (NTSC) 537(H) X 597(V); 320k (PAL)
Effective Pixels	<u>HR, HR-EX (ICR)</u> 768(H) X 494(V); 380k (NTSC) 752(H) X 582(V); 440k (PAL) <u>NR (ICR)</u> 510(H) X 492(V); 250k (NTSC) 500(H) X 582(V); 290k (PAL)
Horizontal Auflösung	<u>HR, HR-EX (ICR)</u> 470(NTSC) TVL, 470(PAL) TVL <u>NR (ICR)</u> 330(NTSC) TVL, 330(PAL) TVL

Minimale LichtverhältnisseHR

	PAL : 0.5 Lux (210 mV)
	NR (ICR)
	PAL : 0.1 Lux (210 mV)
S/N Ratio	More than 48dB
Synchronisation	Interne Synchronisation
Video Ausgang	Komposite: 1.0 Vpp / 75Ω, BNC
22X optischer Zoom	
Focal Abstand	f = 3.9 ~ 85.8 mm (±5%)
Iris	F1.6 ~ 3.7 (±5%)
Focus Modus	Auto/ Manual
Iris Kontrolle	Auto/ Manual
Gain Kontrolle	Auto/ Manual
Digitaler Zoom	On/ Off

Elektrik

DC Netzteil	100VAC ~ 240VAC
Strom Eingang	DC 12V/ 2A
Stromverbrauch	13W
Kontroller Interface	RS-485
Alarm Eingänge	6 Alarm Inputs
Alarm Ausgänge	1Set NC (Normal close) 1Set NO (Normal open) 0.5A 120Vac/1A 24Vdc
Alarm Ausgang Modus	Arretierung des letzten Alarm Eingangs

Umgebung

Betriebstemperatur	-10°C ~ 50°C
Relative Luftfeuchtigkeit	0% ~ 90%

Mechanisch

Höhe	206.5mm
Umfang	145mm
Gewicht (Standard)	2.2Kg

3. Struktur Beschreibung



Bild1

1. Transparente Kuppel / verdunkelt
2. Gehäuse
3. Fuß
4. ID Nummer/ Protokoll/ Baud Rate Einstellung (siehe Bild 2).
5. Alarm Eingang oder Ausgang / Video Ausgang / Stromeingang (siehe auch Bild 3)

4. Kamera Einstellungen



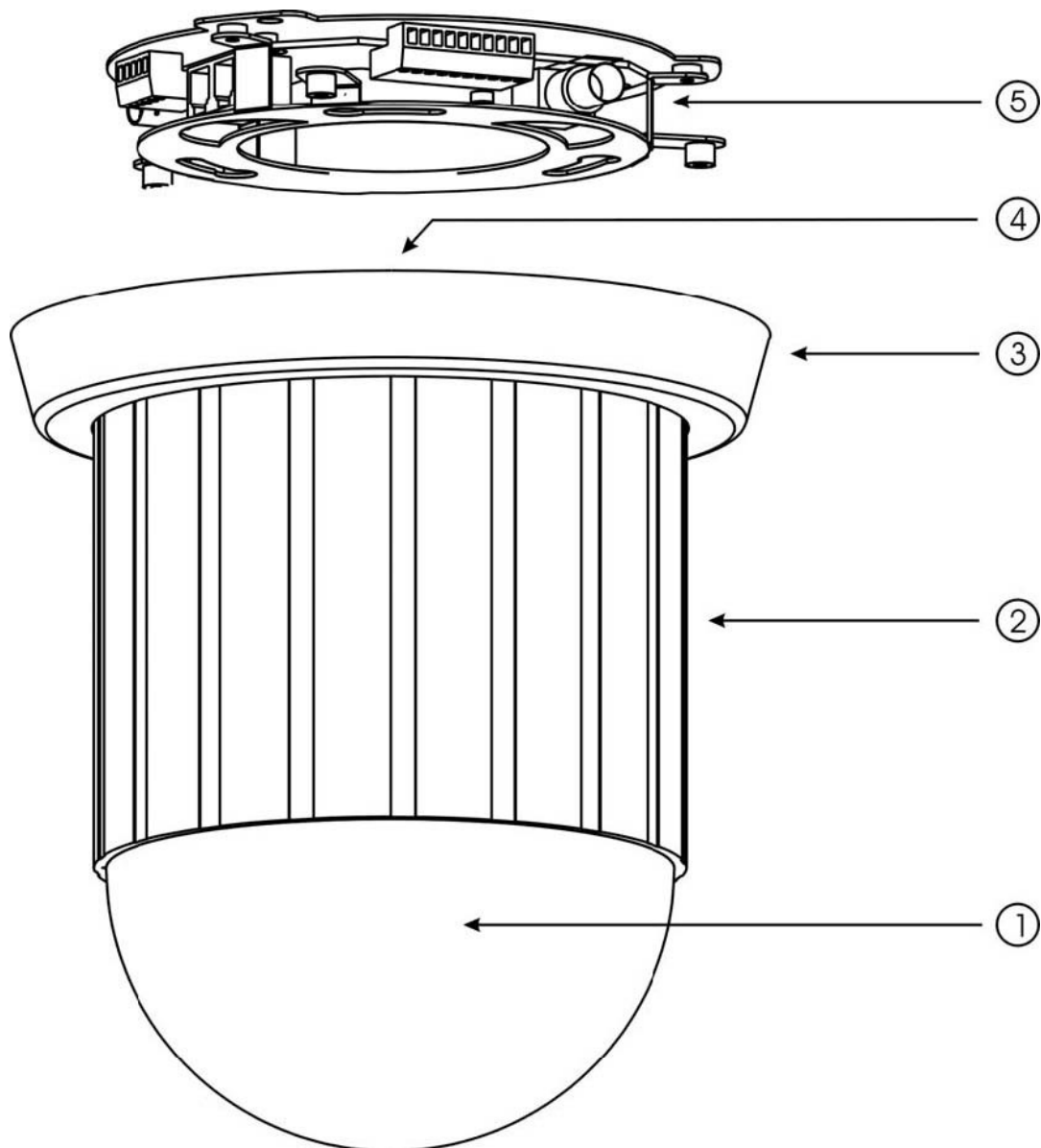
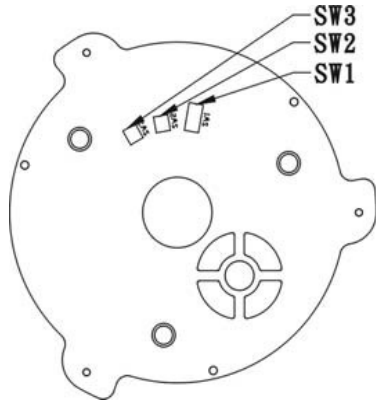

SW1: ID Nummer Einstellung

Bis zu 127 Speed Dome Kameras
anschließbar, jede Kamera benötigt seine
eigene ID Nummer.

DIP Switch Einstellmöglichkeiten:

001	002	003	004	005	006	007
008	009	010	011	012	013	014
015	016	017	018	019	020	021
022	023	024	025	026	027	028
029	030	031	032	033	034	035
036	037	038	039	040	041	042
043	044	045	046	047	048	049
050	051	052	053	054	055	056
057	058	059	060	061	062	063
064	065	066	067	068	069	070
071	072	073	074	075	076	077
078	079	080	081	082	083	084
085	086	087	088	089	090	091
092	093	094	095	096	097	098
099	100	101	102	103	104	105
106	107	108	109	110	111	112
113	114	115	116	117	118	119
120	121	122	123	124	125	126
127						

Sett Setting 000, then the image display will show:

DEVICE N/A Does not affect Setup

SW2: Protokoll Einstellungen

Einstellungen	
Schalter Nummer #1 #2 #3 #4	Protokoll
Off Off Off Off	Native
On Off Off Off	PELCO
Off On Off Off	Reserved
On On Off Off	Reserved

* Die Speed Dome erkennt automatisch zwischen Pelco D und P , es sind keine weiteren Einstellungen notwendig.

SW3: Baud Rate Einstellungen

Einstellungen	
Schalter Nummer #1 #2 #3 #4	Baud Rate
Off Off Off Off	9600 BPS
On Off Off Off	4800 BPS
Off On Off Off	2400 BPS
On On Off Off	19200 BPS

Fett gedruckt = Standard Einstellung

Nachtrag für Outdoorversion STARDOME – 251N: In dieser Kameraversion gibt es nur 2 Dipschalter mit jeweils 8 Schaltern. SW1 beider Versionen sind identisch. Die ersten 4 Schalter (#1 - #4) vom SW2 der Outdoorversion entsprechen dem SW3 Schalter der Indoorversion für die Baudraten. Die Schalter #5 - #8 des SW2 der Outdoorversion (251N) entsprechen dem SW2 Schalter der Indoorversion für die Protokollart. Standardmäßig sind also Schalter **2** und **5** des SW2 der Outdoorversion auf ON gestellt und alle anderen Off.

Anschlüsse:



Bild 3

1. Strom Eingang. 12V mit 1A.
2. Video Ausgang: CVBS 1. 0Vp-p 75Ω BNC.
3. Die Speed Dome Kamera ist mit 6 Alarm Eingängen und 2 Alarmausgängen ausgestattet. (1 Ausgang NO und 1 Ausgang NC). Alarm Eingangs Spannung 5.6Vmax. Alarm Ausgang Spezifikation: 0.5A 120VAC/ 1A 24VAC.
4. RS-485 Ein und Ausgang. RS-485 Eingang hat zwei Anschlusspunkte (D+, D-), Hier können weitere Speed Dome Kameras verbunden werden.

5. RJ-11 Eingang/ Ausgang. Die Funktion ist mit der des RS-485 Ein/Ausgang identisch.

5. Installation

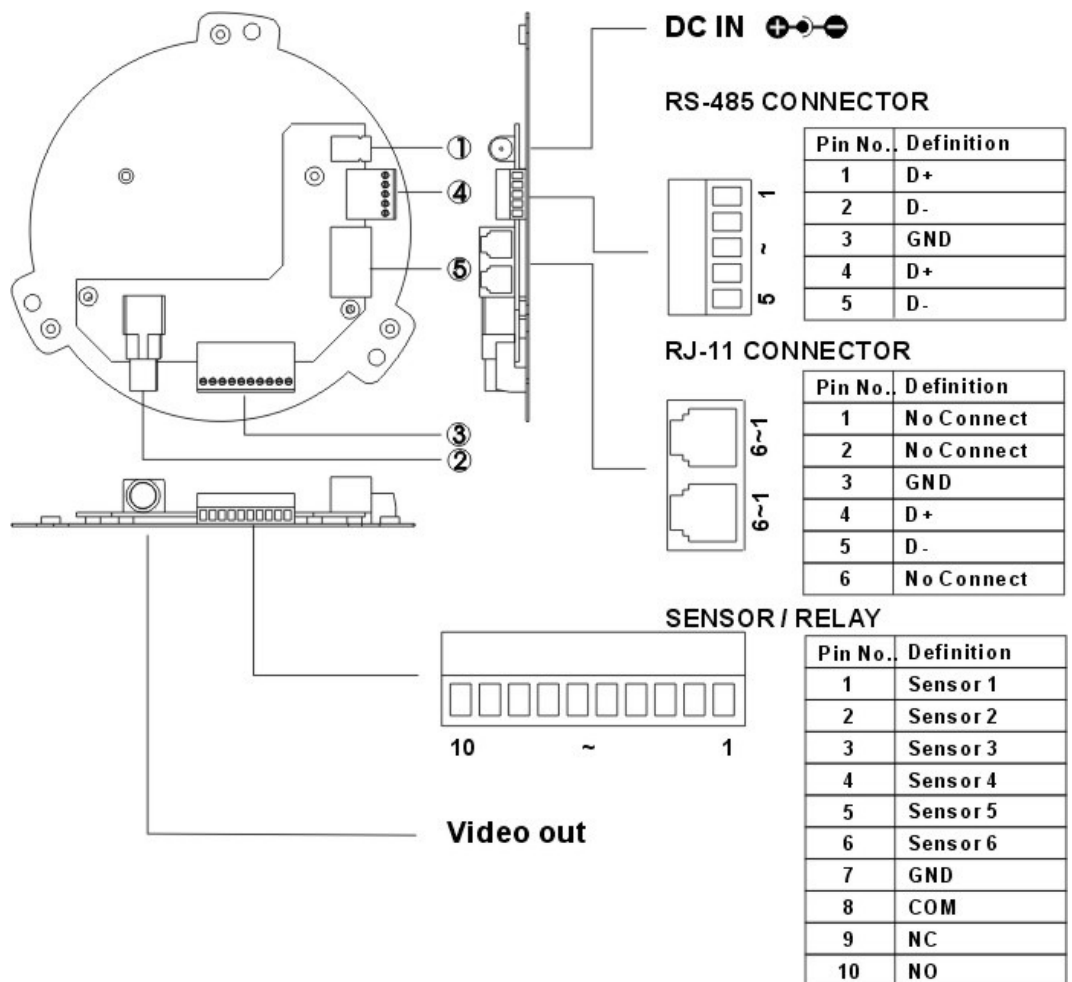
Installationsdiagramm für Innen (In-Ceiling and Flush Mounting)

Abgehängte Installation

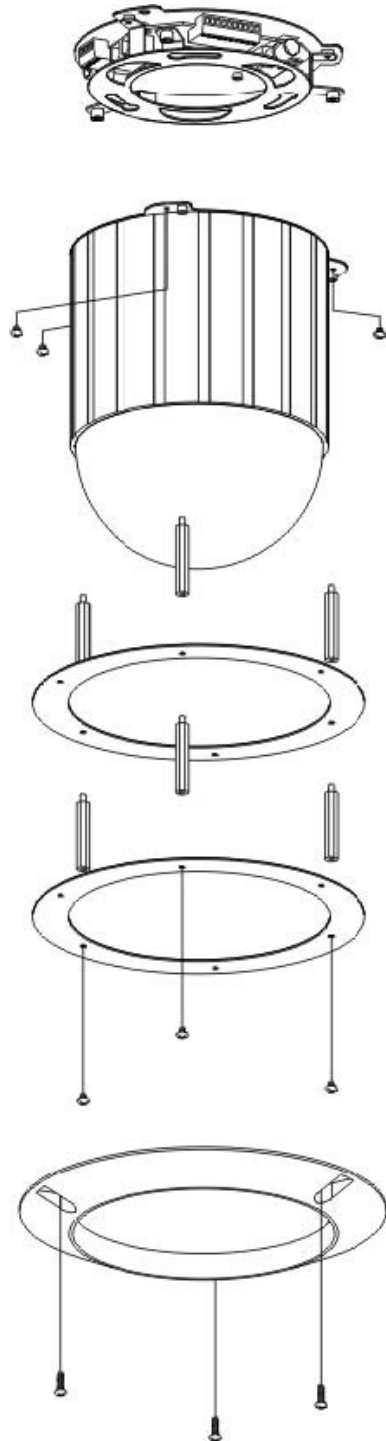

Bündige Installation



Bild 4

6. System Aufbau

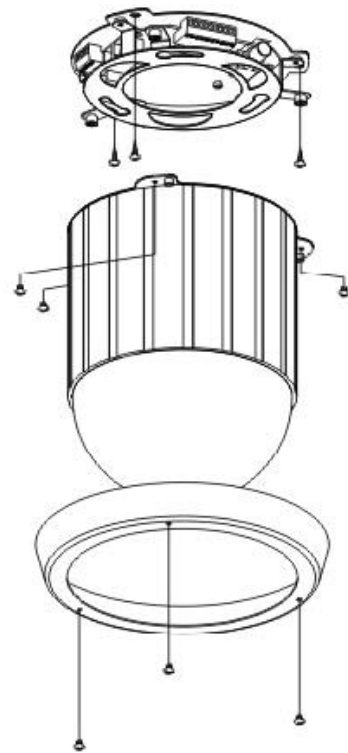
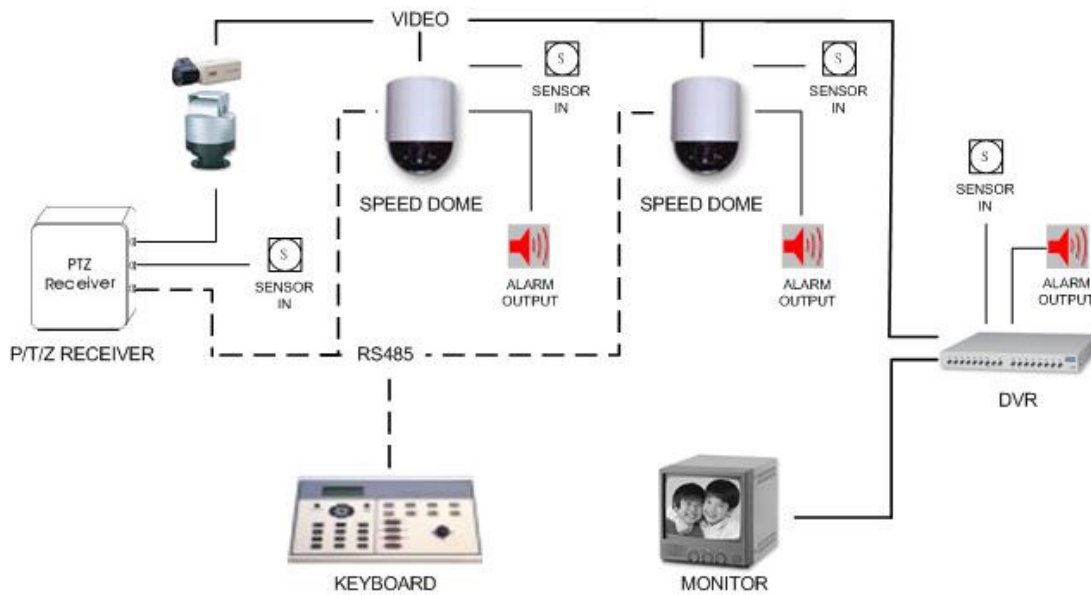

Keyboard anschließen(NATIVE)

- Verbinden Sie den RS-485 serial port (terminal D +) vom Keyboard, mit den Speed Dome Kamera Anschlüssen (RS-485 terminal D +). Das gleiche machen Sie mit den RS-485 (D-) Verbindungen.
- Das System unterstützt den Anschluss von mehreren Speed Dome Kameras bzw. PTZ-Receivern. Jedes Gerät benötigt eine unterschiedliche ID.
- Um ein zweites Gerät anzuschließen, verbinden Sie "DATA OUT" vom ersten Gerät (Serial Port RS-485 terminal D+) mit dem "DATA IN" vom zweiten Gerät (Serial Port RS-485 terminal D+). Das gleiche machen Sie mit dem (Serial Port RS-485 terminal D-) von beiden Geräten.

Verbindung PELCO Keyboard (KBD200A / KBD300A)

Verbinden Sie den RS-422 serial port (terminal TX +) von dem Keyboard mit der Speed Dome Kamera (Serial Port RS-485 terminal D +). Das gleiche machen Sie mit den (terminal TX -) Anschluss des Keyboards und dem Speed Dome Kamera Anschluss (Serial Port RS-485 terminal D-).

7. Konfiguration und Bedienung:

Umschalten der Kameras:

Wenn man am Keyboard eine Zahl drückt (entspricht der eingestellten PTZ-ID) und dann auf **CAM**, wählt man die entsprechende Kamera(ID) aus. Dies bekommt man folgendermaßen am Keyboard-Display angezeigt. **DEVICE: ##**. Um bei mehreren Kameras die nächste auszuwählen wiederholt man den Vorgang mit einer anderen Zahl(ID).

Die nun ausgewählte Kamera / ID kann man folgendermaßen konfigurieren (diese Einstellungen sind **Keyboard abhängig**):

Menütaste drücken -> jetzt folgt die Passwordeingabe, standardmäßig ist das Passwort leer, Sie können also **ENTER** drücken um das Menü zu öffnen. Man steuert das Menü mit den braunen Pfeilen im Zahlenkreuz und der Entertaste.

- **Keyboard ID:** Diese Einstellung muss man nur verändern wenn man mehrere Keyboards nutzt um die Kamera(s) zu steuern. Dann ist es notwendig dass die Keyboards verschiedene ID's eingestellt bekommen.
- **Operation Mode:** Standardmäßig ist hier das Protokoll Pelco D eingestellt was auch bei unserer PTZ-Kamera voreingestellt ist. Optional kann man hier auch Pelco P wählen.
- **Commparameter:** Standardmäßig ist hier Default eingestellt was der Baudrate 9600 entspricht und was ebenfalls an der PTZ-Kamera so voreingestellt ist.
- **Buzzer:** Hier kann man den Ton, den das Keyboard beim bedienen von sich gibt, an oder aus stellen.
- **Set Password:** Hier kann man ein Passwort festlegen, welches man beim Aufruf des Menüs eingeben muss.

Sind an Kamera und Keyboard die ID, Protokoll, Baudrate identisch eingestellt und die Steuerkabel richtig angeschlossen kann man nun die Kamera steuern.

Preset Position Speichern und ansteuern:

Fährt man Manuell einen zu überwachenden Punkt mit dem Joystick an kann man diesen Punkt abspeichern in dem man eine Zahl (1-32; 35-82) und **SET Preset** drückt. Bei der Abfrage ob man den Punkt wirklich speichern möchte muss man das erneut mit SET Preset bestätigen.

Diesen abgespeicherten Punkt kann man jederzeit wieder anfahren in dem man die vorher einprogrammierte Nummer wählt und anschließend auf **GO Preset** drückt.

Automatische Kreisbewegung

Um die Kamera langsam im Kreis drehen zu lassen muss man **99** und GO Preset drücken.

Programmieren einer Wächter-Tour:

Hat man sich nun eine bestimmte Anzahl an „Preset-Positions“ abgespeichert, kann man diese in max. vier Wächter-Tour abfahren.

Um eine Tour einzuprogrammieren muss man in das Kameramenü. Dieses startet man mit **F2**. Das Menü bedient man mit den Tasten **Near**(nach oben), **Far**(nach unten), **Open**(Enter) **Close**(Exit) und dem **Joystick**.

Im **Untermenü Autopan** kann man die Wächtertouren programmieren:

- **Group / Gruppe:** Dieser Punkt legt fest welche Gruppe man konfigurieren möchte. Es sind 6 Wächtertouren möglich, wobei Tour (Gruppe) 5 und 6 fest voreingestellt sind und somit „nur“ 4 zu programmieren sind.
- **Index:** Der Index bezeichnet die Anzahl an Punkten die in der Tour angefahren werden können. Zu jedem Index kann man nun bei Position den gewünschten PresetPunkt angeben, bis man bei dem letzten Index der Tour die Position (---) angibt um damit das Ende der Tour festzulegen.
- **Position:** Hier legt man fest welcher PresetPunkt welchem Index zugeordnet wird. Man kann z.B. dem ersten Punkt(Index) der in einer Wächtertour angefahren werden soll (Index 1), den abgespeicherten PresetPunkt 20 (oder jeden anderen beliebigen PresetPunkt) zuordnen. Es sind bis zu 99 Positionen einprogrammierbar.
- **Speed:** Einstellbar von Speed 1(langsam) bis 15(schnell). Mit dieser Einstellung wird angegeben wie schnell der angegebene PresetPosition Punkt angefahren werden soll.
- **Dwell Time:** Hier wird angegeben wie lange die ausgewählte Position angezeigt werden soll bevor zur nächsten Position weiter gesteuert wird. Einstellbar von 1-128 Sekunden.

Als Beispiel:

1. Schritt:	2.Schritt	3.Schritt	4.Schritt	5.Schritt
Group 1	Goup 1	Group 1	Group 1	Group 2
Index 1	Index 2	Index 3	Index 4	Index 5
Position 1	Position 2	Position 3	Position 8	Position ---
Speed 10	Speed 1	Speed 15	Speed 5	
DwellTime 5Sek	DwellTime 10Sek	DwellTime 3Sek	DwellTime 5Sek	

Diese Tour nach Beenden des Menus starten mit Drücken von: **1 PATTERN**

Nun werden die Indizes 1 bis 5 unendlich mit angegebenen Geschwindigkeiten und Verweilzeiten abgefahren.

Starten einer Tour:

Wenn man die gewünschte einprogrammierte Gruppe (1-6) am Keyboard eingibt und **PATTERN** drückt, wird diese Tour abgespielt.

8. Fehler Behebung:

1. Speed Dome Kamera geht nicht an
 1. Überprüfen ob ein 12V Netzteil angeschlossen wurde
 2. Überprüfen ob Ihre Sicherung rausgeflogen ist.
 3. Überprüfen ob der 20 PIN Stecker des Kamerafußes mit der Kamera verbunden ist.

2. Kein Bild Signal auf dem Monitor
 1. Überprüfen ob das Videokabel (BNC/Koaxialkabel) richtig angeschlossen ist und das Kabel funktionstüchtig is.
 2. Überprüfen ob das Videosignal aus einem anderen Grund unterbrochen wurde.
 3. Überprüfen ob der Monitor richtig angeschlossen ist und Strom hat.
 4. Überprüfen ob der 20 PIN Stecker des Kamerafußes mit der Kamera verbunden ist.

3. Man kann die Kamera nicht steuern
 1. Die ID's der angeschlossenen Geräte überprüfen.
 2. Überprüfen ob das RS-485 Terminal richtig an der Kamera und am Keyboard (PC / Rekorder) richtig angeschlossen ist.
 3. Bitte deaktivieren Sie automatisches Schwenken/Bewegen der Kamera.

4. Speed Dome Kamera ist unscharf.
 1. Bitte die Kuppel und das Gehäuse mit einem Tuch von Staub und Verschmutzung befreien.

Für alle anderen Probleme die hier nicht erwähnt wurden wenden Sie sich bitte an Ihren Händler.

9. Lieferumfang

12V Stromadapter x1

Kaltgerätekabel (Stromkabel) x1

6P4C - 3Meter weiss Telefonkabel mit RJ11 Stecker x1

M3x4 Schrauben x6

Fixier Ring für den Einbau der Kamera in eine abgehängte Decke

35mm Abstandshalter aus Kupfer für den Einbau der Kamera in eine abgehängte Decke x 3

40mm Abstandshalter aus Kupfer für den Einbau der Kamera in eine abgehängte Decke x 3

45mm Abstandshalter aus Kupfer für den Einbau der Kamera in eine abgehängte Decke x 3

Befestigungsring für das bündige anbringen an der Decke x1

Befestigungsring für den Einbau der Kamera in eine abgehängte Decke x1

Bedienungsanleitung x1



STARDOME® - LE251 / LE251N 22x Caméra Speed Dôme



Et
Clavier de contrôle STARDOME®



Manuel Utilisateur

Sommaire

1. Fonctions.....	2
2. Spécifications.....	3
3. Description-Structure.....	6
4. Paramètres de la caméra.....	7
5. Installation.....	10
6. Système.....	11
7. Configuration.....	13
8. Dépannage.....	15
9. Livraison.....	16

L'auteur ne peut être tenu pour responsable des éventuelles erreurs dans ce manuel. Aussi, il n'est soumis à aucune obligation quand aux éventuelles mises à jour de ces instructions.
Version: 1.0, P/N: R040072/4

1. Fonctions

- Une réponse rapide de l'auto-focus, du zoom optique 22x et du zoom numérique 16x. Jour & Nuit (Changement par filtre IR mécanique).
- Réglage automatique et manuel du contrôle de l'iris.
- Caméra avec technologie avancée DSP, inclus l'équilibre automatique des blancs, compensation d'éclairage et contre-jour, Contrôle automatique de l'iris.
- 360° de rotation.
- 128 points de contrôle (Points de préselection).
- Pré-positionnement automatique.
- Vitesse de déplacement allant jusqu'à 300°/Sec et vitesse d'inclinaison jusqu'à 200°/Sec.
- Rotation de 180° à l'horizontale.
- 6 entrées Alarme et une sortie relais.
- Deux types de signaux d'alarmes supportés: NO and NC.
- Accès à distance via RS-485.
- Jusqu'à 127 vitesses caméra Dôme.
- Supporte le protocole PELCO (D et P).
- Logiciel PC fourni.
- Adaptateur secteur DC 12V (AC100 ~ 240V, 50Hz ou 60Hz).
- Adapté pour les différentes installations, peuvent être installés à l'extérieur (avec le dôme abritant externe), montage direct sur le plafond ou encastré dans le plafond.
- Le modèle STARDOM® - LE251N a aussi un boîtier de protection anti Vandalisme, qui est chauffée et offre une grande résistance aux intempéries.

2. Spécifications

Opération manuelle: Vitesse de rotation horizontale	1°~ 150° Par Sec.
Vitesse de rotation verticale	1°~ 100° Par Sec.
Positions prédéfinies: Vitesse de rotation horizontale	1°~ 300° Par Sec.
Vitesse de rotation verticale	1°~ 200° Par Sec.
Rotation horizontale liaison simple	300° Par Sec.
Angle de rotation horizontale	360° de Rotation
Angle de rotation vertical	0°~ 90°
Précision: Horizontal / Vertical	± 0.25°
Nombre de positions possible à sélectionner	128
Nombre de groupes	6 Groupes
Nombre d'ID	1 ~ 127

Caméra:

Type du capteur	Capteur d'image CCD 1/4"
Système de balayage	Entrelacé 2:1
Nombre total de pixels	<u>HR, HR-EX (ICR)</u> 811(H) X 508(V); 410k (NTSC) 795(H) X 596(V); 470k (PAL) <u>NR (ICR)</u> 537(H) X 505(V); 270k (NTSC) 537(H) X 597(V); 320k (PAL)
Pixels effectifs	<u>HR, HR-EX (ICR)</u> 768(H) X 494(V); 380k (NTSC) 752(H) X 582(V); 440k (PAL) <u>NR (ICR)</u> 510(H) X 492(V); 250k (NTSC) 500(H) X 582(V); 290k (PAL)
Résolution horizontale	<u>HR, HR-EX (ICR)</u> 470(NTSC) TVL, 470(PAL) TVL <u>NR (ICR)</u> 330(NTSC) TVL, 330(PAL) TVL

Eclairage minimumHR

	PAL : 0.5 Lux (210 mV)
	NR (ICR)
	PAL : 0.1 Lux (210 mV)
Ratio S/N	Plus de 48dB
Synchronisation	Synchronisation Interne
Sortie Video	Composite: 1.0 Vpp / 75Ω, BNC
Zoom optique 22X	
Distance focale	f = 3.9 ~ 85.8 mm (±5%)
Iris	F1.6 ~ 3.7 (±5%)
Mode Focus	Auto/ Manuel
Contrôle de l'iris	Auto/ Manuel
Gain Kontrolle	Auto/ Manuel
Zoom numérique	On/ Off

Electrique

Courant DC	100VAC ~ 240VAC
Puissance d'entrée	DC 12V/ 2A
Consommation	13W
Contrôleur d'interface	RS-485
Entrées d'alarmes	6 entrées d'alarmes
Sortie d'alarme	1Set NC (Normal close) 1Set NO (Normal open) 0.5A 120Vac/1A 24Vdc
Mode de sortie d'alarme	Verrouillage de la dernière entrée d'alarme

Environnement

Température de fonctionnement	-10°C ~ 50°C
Humidité relative	0% ~ 90%

Mechanique

Hauteur	206.5mm
Largeur	145mm
Poids (Standard)	2.2Kg

3. Description de la structure



Schéma 1

6. Dôme transparent
7. Logement
8. Pied
9. Numéro d'identification / protocole / réglage vitesse de transmission (voir schéma 2).
10. Alarme d'entrée ou de sortie / sortie vidéo / entrée d'alimentation (voir schéma 3)

4. Paramètres de l'appareil

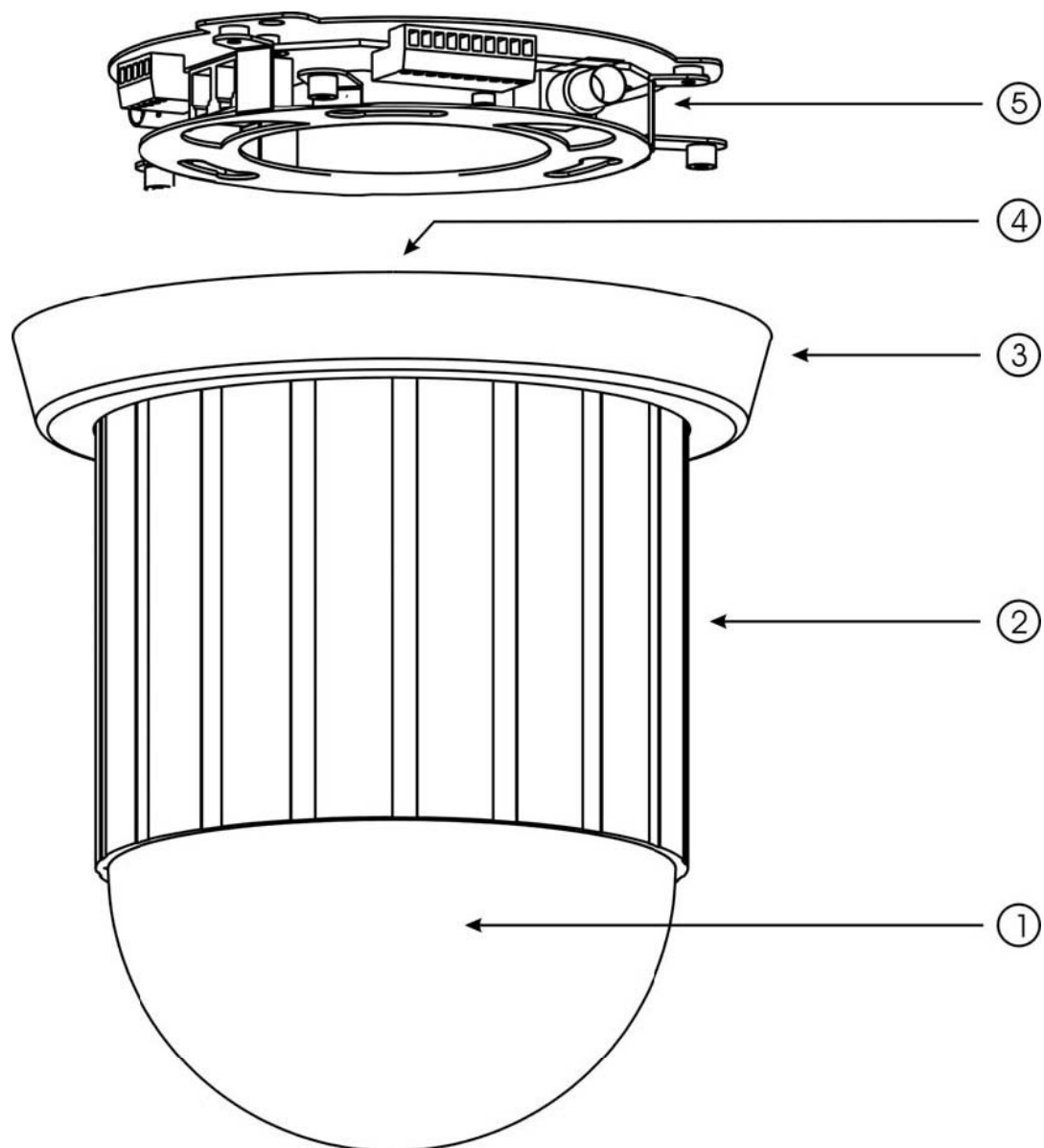
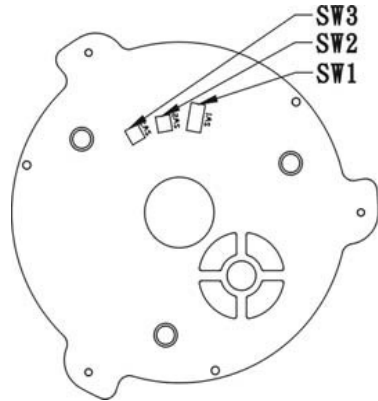

SW1: Numéro de l'identification

Connectez jusqu'à 127 dômes, chaque appareil a besoin de son propre numéro d'identification.

Réglages de l'interrupteur DIP:

001	002	003	004	005	006	007
008	009	010	011	012	013	014
015	016	017	018	019	020	021
022	023	024	025	026	027	028
029	030	031	032	033	034	035
036	037	038	039	040	041	042
043	044	045	046	047	048	049
050	051	052	053	054	055	056
057	058	059	060	061	062	063
064	065	066	067	068	069	070
071	072	073	074	075	076	077
078	079	080	081	082	083	084
085	086	087	088	089	090	091
092	093	094	095	096	097	098
099	100	101	102	103	104	105
106	107	108	109	110	111	112
113	114	115	116	117	118	119
120	121	122	123	124	125	126
127						

Sett Initialistaion à 000, puis l'affichage de l'image
 affiche: DEVICE N /A n'afecte pas le programme
 d'installation

Schéma 2

SW2: Paramètres

Paramètres	
Switch Number #1 #2 #3 #4	Protocol
Off Off Off Off	Native
On Off Off Off	PELCO
Off On Off Off	Reservé
On On Off Off	Reservé

* Le Speed Dome détecte automatiquement le type de protocole PELCO. Aucun paramètre de substitution ne sont tenus de mettre en protocoles P ou D.

* **GRAS**: Réglages par défaut en caractère gras.

SW3: Paramètres fréquence

Préférences	
Numéro #1 #2 #3 #4	Taux de fréquence
Off Off Off Off	9600 BPS
On Off Off Off	4800 BPS
Off On Off Off	2400 BPS
On On Off Off	19200 BPS

* **En gras**: Réglages standards

Connectiques:



Schéma 3

6. Courant d'entrée. 12V avec 1A.
7. Sortie vidéo: CVBS 1. 0Vp-p 75Ω BNC.
8. La caméra dôme de vitesse est équipé de 6 entrées d'alarme et 2 sorties d'alarme. (1 sortie NO et 1 sortie NC). Alarme de tension d'entrée 5.6Vmax. Specification Sortie d'alarme: 0.5A 120VAC / 1A 24VAC.
9. Une interface RS-485 d'entrée et de sortie. RS-485 d'entrée a deux points de connexion (D +, D-), où d'autres radars dôme peuvent être connecté.
10. Entrée / Sortie RJ-11. La fonction est identique à celui de la RS-485 d'entrée / sortie.

5. Installation

Installation intérieure (plafond ou mur)

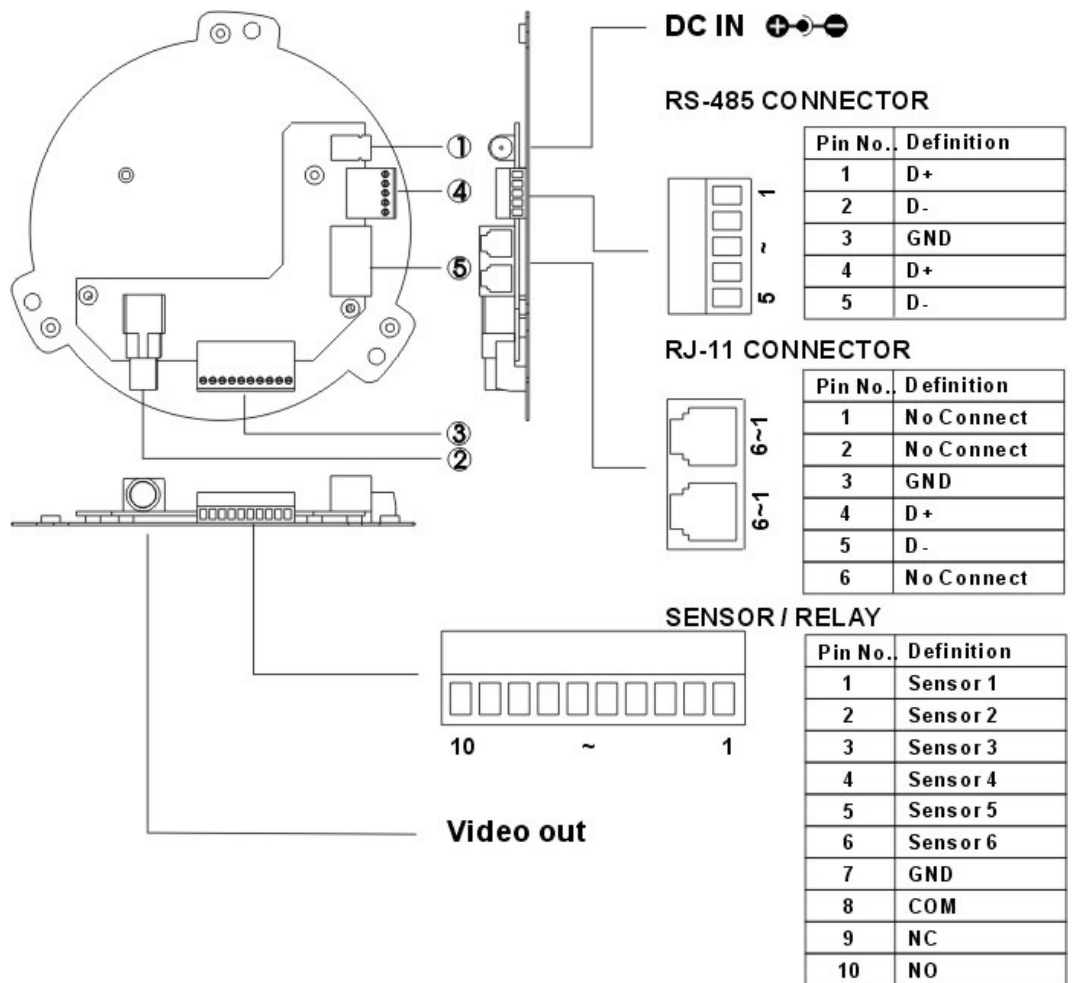
Installation suspendue



Bild 4

Installation



6. Vue globale de votre Système

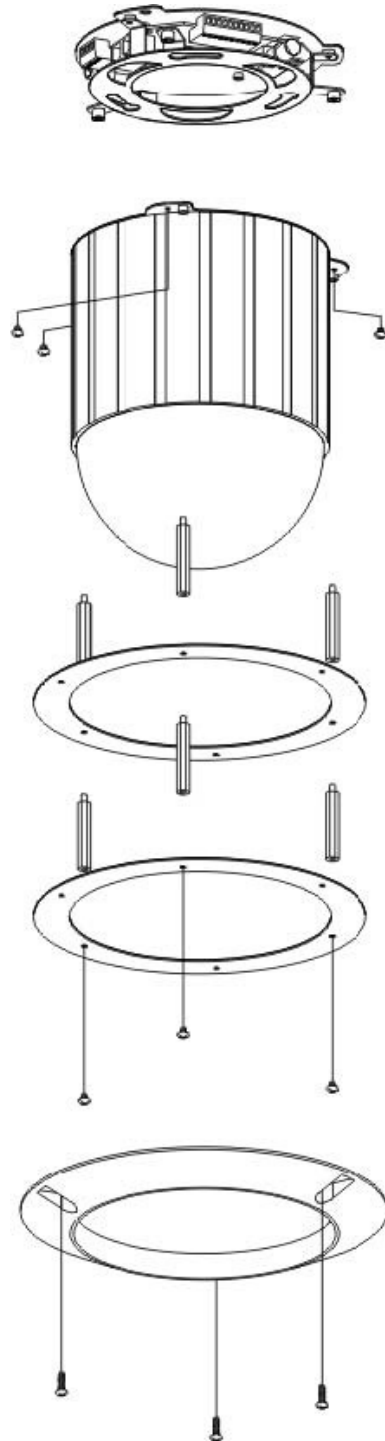
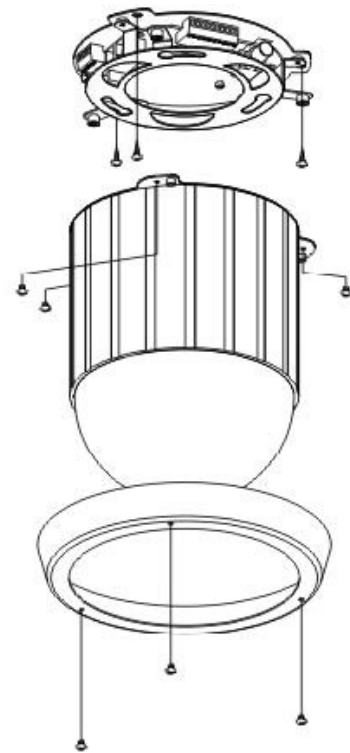
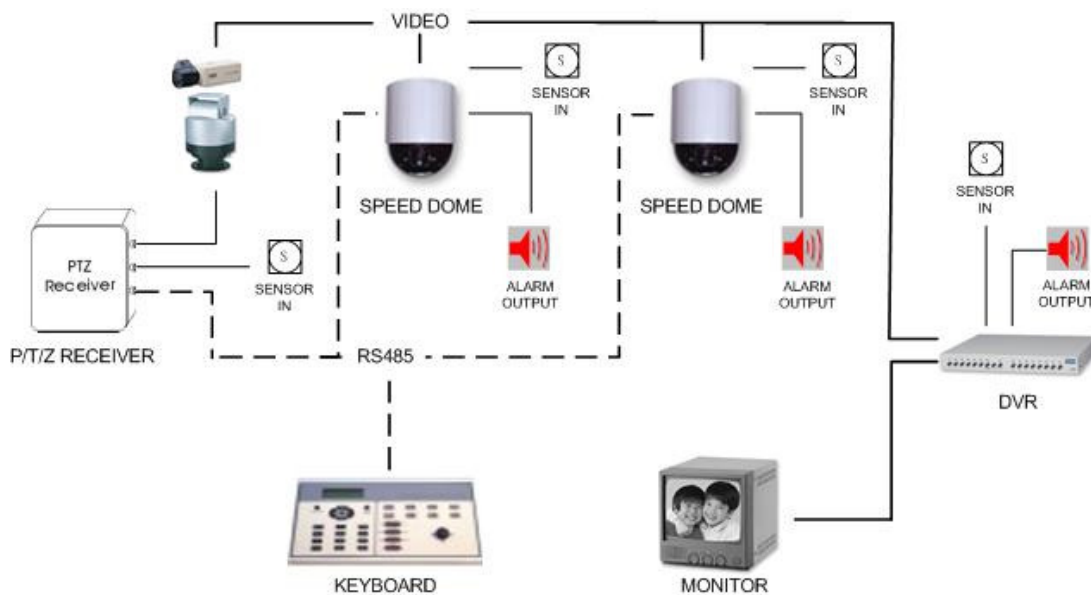

Clavier de contrôle RS-485

- Branchez la prise RS-485 série (terminaux portuaires D +) à partir du clavier, avec les ports Speed Camera Dome (RS-485 borne D +). La même chose avec le composant RS-485 (D) composés.
- Le système prend en charge le raccordement des caméras à dôme PTZ plusieurs vitesses ou récepteurs. Chaque appareil requiert une identité différente.

Pour connecter un second périphérique se connecter à la "DATA OUT" dans le premier dispositif (port série RS-485 borne D +) avec le "DATA IN" dans le deuxième périphérique (Serial Port RS-485 borne D +). De même avec les (RS-485 Serial Port Terminal D) des deux appareils.

Connexion PELCO du clavier (KBD200A / KBD300A)

Connecter le port RS-422 série (TX administration +) du clavier avec les Caméras Speed Dome (Serial Port RS-485 borne D +). La même chose avec la connexion TX (borne -) du clavier et de la connexion de la caméra Speed Dome (port série RS-485 D-administration).

7. Configuration et fonctionnement

Commutation de l'appareil:

Si l'on configure un numéro au clavier (en appuyant sur l'ID correspondant preset PTZ) et ensuite sur **CAM**, on choisit la caméra appropriée (**ID**). Ainsi, vous obtenez le message suivant à l'écran du clavier. **DEVICE: # #**. Pour sélectionner plusieurs caméras répéter le processus avec un autre numéro (ID).

Maintenant, la caméra sélectionnée / ID vous pouvez configurer les éléments suivants (ces paramètres sont dépendants) Clavier:

Bouton Menu -> entrez désormais le mot de passe, **par défaut, le mot de passe est vide**, vous pouvez appuyer sur **ENTER** pour ouvrir le menu. Vous contrôlez le menu avec les flèches brunes dans la figure de la croix et la touche Entrée.

- **Keyboard ID:** Ce réglage doit être modifié que si vous utilisez plusieurs claviers à la caméra (s) à contrôler. Ensuite, il est nécessaire que les claviers ont créé différents ID.
- **Operation Mode:** Par défaut, le protocole Pelco D, qui est fixé par défaut, même avec nos PTZ. En option, vous pouvez également sélectionner Pelco P.
- **Compparameter:** Par défaut, ce jeu par défaut qui correspond à la vitesse de transmission de 9600 et était également à la caméra PTZ est préréglé.
- **Buzzer:** Ici vous pouvez donner le droit à l'utilisation du clavier pour mettre on ou off.
- **Set Password:** Ici vous pouvez définir un mot de passe, qui doit être entré lors de l'appel dans le menu.

Une fois la caméra et le clavier bien définis par l'ID, le protocole, la vitesse de transmission les câble de commande bien connectés, vous pouvez désormais contrôler la caméra.

Position prédéfinie de commutation et de stockage:

Si vous conduisez d'ajouter manuellement un point qui doit être surveillée à l'aide du joystick, vous pouvez enregistrer à ce stade où vous êtes un numéro (1-32, 35-82) et appuyer sur SET ENTRER preset. Interrogé si l'on veut vraiment sauver le point que vous avez à reconfirmer avec le **SET preset**.

Ce point peut être sauvegardée à tout moment frappé dans lequel on choisit le nombre préalablement programmés et appuyez sur **GO PRESET**

Mouvement circulaire automatique

Pour allumer l'appareil lentement dans un cercle doit être de **99 GO** et appuyez sur Preset.

La programmation d'un Tour de Garde:

Si vous avez enregistré un certain nombre de «position prédéfinie, vous pouvez configurer au max. quatre tours de gardes.

Pour visionner la visite vous devez vous trouver dans le menu de l'appareil. Cela démarre en appuyant sur F2. Le menu est exploité en utilisant les boutons **Near** (en haut), **Far** (en bas), **open** (entrer) **Close** (sortie) et le **joystick**.

Dans le sous-menu **autopan** vous pouvez programmer les visites Tour de Garde:

- **Groupe:** Ce point détermine quel groupe vous souhaitez configurer. Il ya 6 rondes de surveillance possibles, avec une visite (en groupe).
- **Index:** L'indice indique le nombre de points qui peut être atteint à la tournée. Pour chaque index, vous pouvez maintenant spécifier la position désirée et le mettre en place. L'indice de position (---)indique la fin du Tour.
- **Position:** Ici, vous choisissez qui PresetPunkt attribué à quel indice. On peut par exemple le premier point (l'index) est assignée à la rejoindre en un tour de garde (index 1), le stockées PresetPunkt 20 (ou toute PresetPunkt arbitraire). Il ya jusqu'à 99 postes soient programmées.
- **Speed:** Vitesse réglable de 1 (faible) à 15 (rapide). Ce paramètre indique à quelle vitesse le point de preset spécifié seront approchés.
- **Dwell Time:** Cela indique combien de temps le lieu sélectionné pour être affiché est contrôlée avant la position suivante. Réglable de 1 à 128 secondes.

A titre d'exemple:

Etape 1:	Etape 2:	Etape 3:	Etape 4:	Etape 5:
Group 1	Goup 1	Group 1	Group 1	Group 2
Index 1	Index 2	Index 3	Index 4	Index 5
Position 1	Position 2	Position 3	Position 8	Position ---
Speed 10	Speed 1	Speed 15	Speed 5	
DwellTime 5Sek	DwellTime 10Sek	DwellTime 3Sek	DwellTime 5Sek	

Démarrage d'une tournée:

Si vous avez programmé le groupe souhaité (1-6) au clavier appuyez sur **PATTERN** et le tour de Garde sera joué.

8. Corrections d'erreurs:

5. La caméra Speed Dome ne s'allume pas

1. Vérifiez si une alimentation 12V est liée
2. Vérifiez si votre sauvegarde est accessible.
3. Vérifiez si le connecteur 20 broches est reliée au pied de la caméra.

6. Aucun signal d'image sur le moniteur

1. Vérifiez si le câble vidéo (BNC / câble coaxial) est connecté correctement et que le câble est opérationnel.
2. Vérifiez si le signal vidéo est interrompu pour toute autre raison.
3. Vérifiez que le moniteur est correctement connecté.
4. Vérifiez si le connecteur 20 broches est reliée au pied de la caméra.

7. Vous ne pouvez pas contrôler la caméra

1. Vérifiez L'ID des dispositifs connectés.
2. Vérifiez si la prise RS-485 Administration droit à la caméra et le clavier (PC / enregistreur) est correctement connecté.

8. La caméra Speed Dome est floue.

1. S'il vous plaît entrer dans le dôme et le boîtier avec un chiffon exempt de poussière et la saleté.

Pour toutes autres questions qui ne sont pas mentionnés ici, s'il vous plaît contactez votre revendeur.

9. Contenu de la livraison

- Adaptateur secteur 12V x 1
- Cordon d'alimentation (câble d'alimentation) x1
- 6P4C - 3METERS câble téléphone blanc avec connecteur RJ11 x1
- Vis M3x4 x6
- Anneau de fixation pour le montage de l'appareil dans un faux-plafond
- 35mm entretoises en cuivre pour l'installation de l'appareil dans un faux plafond x 3
- 40mm entretoises en cuivre pour l'installation de l'appareil dans un faux plafond x 3
- 45mm entretoises en cuivre pour l'installation de l'appareil dans un faux plafond x 3
- Anneau de montage pour montage affleurant sur le plafond x1
- Bague d'appui pour le montage de la caméra dans un plafond suspendu x1
- Manuel x1